

SERIE PSM4

ELECTROBOMBAS CENTRÍFUGAS MONOBLOC DIN 24255 EN ACERO INOX 1.450 rpm

PRESTACIONES

Altura manométrica hasta **23,7 m**

Caudal hasta **2.200 l/min (132 m³/h)**

LÍMITES DE EMPLEO

Temperatura del líquido desde **-20 °C hasta +110 °C**

Presión de trabajo **10 bar**

CARACTERÍSTICAS DE EMPLEO E INSTALACIÓN

Electrobombas monobloc, construidas totalmente en **acero Inox AISI 316 L**, y según la **norma DIN 24255**. Aptas para trasego de **líquidos limpios** y químicamente compatibles con el acero Inox. Indicadas para instalaciones de climatización, tratamientos de agua, etc.

Los motores deberán protegerse con un guardamotor adecuado.

CARACTERÍSTICAS DE CONSTRUCCIÓN

CUERPO DE BOMBA, RODETE, Y DISCO PARA CIERRE: En **acero Inox AISI 316 L**

EJE BOMBA: En **acero Inox AISI 316 L**

SELLO MECÁNICO: **Cerámica - grafito**, según **DIN 24960**

MOTOR ELÉCTRICO: **Asíncrono**, con ventilación externa, apto para servicio continuo, aislamiento clase **F**, protección **IP55** A 230/400 V, hasta 5,5 CV y 400/700 V a partir 7,5 CV.

CONEXIONES:

PSM32 Aspiración: 50 mm - Impulsión 32 mm

PSM40 Aspiración: 65 mm - Impulsión 40 mm

PSM50 Aspiración: 65 mm - Impulsión 50 mm

PSM65 Aspiración: 80 mm - Impulsión 65 mm

PSM80 Aspiración: 100 mm - Impulsión 80 mm



TABLA DE PRESTACIONES

MODELO	Potencia		Amperios		Q m³/h l/min	3	4,5	6	7,5	9	10,5	12	15	18	24	30	36	42
	kW	CV	3-230 V	3-400 V		50	75	100	125	150	175	200	250	300	400	500	600	700
PSM4-32/125B	0,25	0,33	1,3	0,75	H mts	4,1	3,9	3,6	3,2	2,7	2,2	1,6						
PSM4-32/125A	0,25	0,33	1,3	0,75		5,2	5	4,7	4,3	3,8	3,3	2,7						
PSM4-32/160B	0,25	0,33	1,3	0,75		6,3	5,9	5,4	4,9	4,4	3,7	2,9						
PSM4-32/160A	0,37	0,5	1,85	1,07		8,2	7,8	7,4	6,9	6,4	5,8	5,2	3,6					
PSM4-32/200B	0,37	0,5	1,85	1,07		10	9,4	8,7	7,9	7	6,1	5,1						
PSM4-32/200A	0,55	0,75	2,7	1,55		12,5	12	11,4	10,6	9,8	8,8	7,8	5,4					
PSM4-32/250C	0,75	1	3,6	2,1		13,6	13	12,3	11,6	10,8	9,9	8,9	6,5					
PSM4-32/250B	1,1	1,5	4,8	2,8		17,5	16,8	16,1	15,3	14,4	13,5	12,5	10,2					
PSM4-32/250A	1,5	2	6,2	3,6		20,3	19,7	19	18,2	17,4	16,3	15,2	12,8					
PSM4-40/125C	0,25	0,33	1,3	0,75					3,6	3,5	3,3	3,1	2,7	2,1				
PSM4-40/125B	0,25	0,33	1,3	0,75					5	4,8	4,6	4,4	3,9	3,3	2			
PSM4-40/125A	0,37	0,5	1,85	1,07					5,9	5,7	5,5	5,2	4,7	4	2,7			
PSM4-40/160B	0,37	0,5	1,85	1,07					7,4	7,2	6,9	6,6	5,9	5,1	3,1			
PSM4-40/160A	0,55	0,75	2,7	1,55					8,7	8,5	8,2	7,9	7,2	6,4	4,4			
PSM4-40/200B	0,75	1	3,6	2,1					11,5	11,2	10,8	10,5	9,7	8,6	5,8			
PSM4-40/200A	1,1	1,5	4,8	2,8					13,5	13,3	13	12,7	11,8	10,8	8			
PSM4-40/250C	1,1	1,5	4,8	2,8					14,9	14,6	14,3	14	13	11,9				
PSM4-40/250B	1,5	2	6,2	3,6					17,3	17	16,7	16,4	15,5	14,5	11,4			
PSM4-40/250A	2,2	3	9	5,2					20,7	20,3	20	19,7	18,8	17,7	14,8			
PSM4-50/125C	0,37	0,5	1,85	1,07								4,2	4	3,8	3,3	2,7	2	
PSM4-50/125B	0,37	0,5	1,85	1,07								5	4,8	4,6	4	3,3	2,6	1,8
PSM4-50/125A	0,55	0,75	2,7	1,55								6	5,6	5,6	5	4,3	3,6	2,8
PSM4-50/160B	0,75	1	3,6	2,1								7,8	7,6	7,3	6,7	5,9	4,9	3,8
PSM4-50/160A	1,1	1,5	4,8	2,8								9,3	9,1	8,8	8,2	7,4	6,6	5,4
PSM4-50/200B	1,1	1,5	4,8	2,8								12,1	11,7	11,2	10	8,6	6,8	4,8
PSM4-50/200A	1,5	2	6,2	3,6								13,9	13,6	13	11,8	10,4	8,7	6,6
PSM4-50/250C	2,2	3	9	5,2								16,8	16,4	16	15	13,8	12,3	9,7
PSM4-50/250B	2,2	3	9	5,2								18,6	18,2	17,8	16,8	15,5	13,8	11,6
PSM4-50/250A	3	4	12	6,9								21,3	20,9	20,5	19,6	18,4	16,8	14,7

MODELO	Potencia		Amperios		Q m³/h l/min	24	30	36	42	48	60	72	90	108	132	
	kW	CV	3-230 V	3-400 V		400	500	600	700	800	1000	1200	1500	1800	2200	
PSM4-65/160E	0,55	0,75	2,7	1,55	H mts	4,2	3,7	3,3	2,7	2,2						
PSM4-65/160D	0,75	1	3,6	2,1		5,3	4,8	4,4	3,8	3,4						
PSM4-65/160C	1,1	1,5	4,8	2,8		6,5	6,1	5,7	5,1	4,6	3,4					
PSM4-65/160B	1,1	1,5	4,8	2,8		8,5	7,9	7,2	6,3	5,5	3,4					
PSM4-65/160A	1,5	2	6,2	3,6		9,7	9,2	8,5	7,7	6,9	4,9					
PSM4-65/200C	1,5	2	6,2	3,6		11	10,2	9,4	8,4	7,4	5,1					
PSM4-65/200B	2,2	3	9	5,2		13,5	12,8	12	11	10	7,9					
PSM4-65/200A	3	4	12	6,9		16,8	16,3	15,6	14,7	13,8	11,7	9,3				
PSM4-65/250A	5,5	7,5	21,4	12,4		23,7	23,2	22,6	22	21	19	16,3				
PSM4-80/160C	1,5	2	6,2	3,6				7,6	7,2	6,8	6	5,1	3,6			
PSM4-80/160B	2,2	3	9	5,2				9	8,7	8,3	7,5	6,6	5	3,2		
PSM4-80/160A	2,2	3	9	5,2				10,4	10,1	9,7	8,9	8	6,4	4,5		
PSM4-80/200B	3	4	12	6,9				12,5	12,2	11,8	10,8	9,8	8	6,1		
PSM4-80/200A	4	5,5	15	8,7				15,8	15,5	15,2	14,3	13,3	11,6	9,7	7	
PSM4-80/250B	5,5	7,5	21,4	12,4				20	19,7	19,3	18,4	17,4	15,2	12,4		
PSM4-80/250A	7,5	10	27,3	15,8				22,6	22,3	22	21,3	20,3	18,5	16,1	12,2	

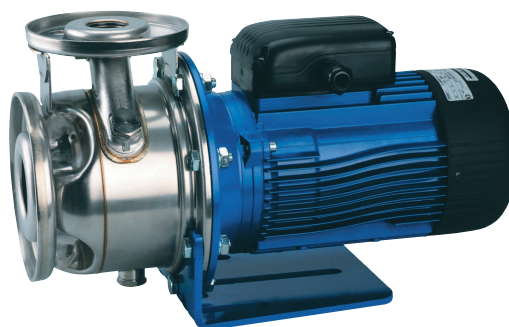

GRÁFICO DE DIMENSIONES

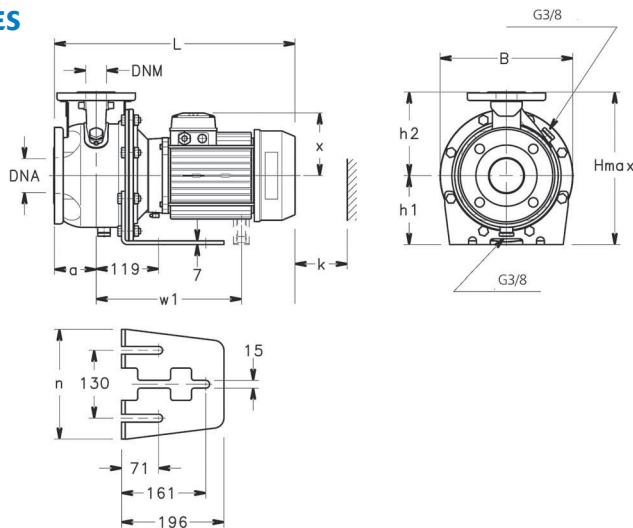

TABLA DE DIMENSIONES

MODELO	DNM	DNA	a	h2	w1	x	h1	n	n1	B	H	L										
PSM4-32/125B	32	50	80	140	119	105	112	190	130	218	252	395										
PSM4-32/125A				160																		
PSM4-32/160B				180																		
PSM4-32/160A			100	225	116	160	230	285		340	432											
PSM4-32/200B				116							265		452									
PSM4-32/200A				121							345		405	481								
PSM4-32/250C			40	65	80	140	119	105		112	190		130	219	252	395						
PSM4-32/250B						160																
PSM4-32/250A						180																
PSM4-40/125C	100	225			116	160	230	285	340	481												
PSM4-40/125B		133								345	405	507										
PSM4-40/125A		140								105	132	210		130	254		292	432				
PSM4-40/160B	50	65	100	160	121	121	160	245	130	255	340	481										
PSM4-40/160A				200																		
PSM4-40/200B				225									133	180	265	345	405	507				
PSM4-40/200A			116	132	210	130	254	292		432												
PSM4-40/250C											105		132	210	130	254	292	432				
PSM4-40/250B											116		160	230	285	340	481					
PSM4-40/250A	133	180	265	345	405	507																
PSM4-50/125C	50	65	100	160	121	121	160	245	130	254	292	415										
PSM4-50/125B				200																		
PSM4-50/125A				225									133	180	265	345	405	507				
PSM4-50/160B			65	80	100	180	133	133		180	265		130	310	360	481						
PSM4-50/160A						200																
PSM4-50/200B						225											133	180	265	345	405	507
PSM4-50/200A					116	132	210	130		254	292			432								
PSM4-50/250C															105		132	210	130	254	292	432
PSM4-50/250B															116		160	230	285	340	481	
PSM4-50/250A	133	180	265	345	405	507																
PSM4-65/160E	65	80	100	160	121	121	160	245	130	254	292	452										
PSM4-65/160D				200																		
PSM4-65/160C				225									133	180	265	345	405	507				
PSM4-65/160B			100	125	125	180	133	133		180	265		130	310	360	481						
PSM4-65/160A						200																
PSM4-65/200C						225											133	180	265	345	405	507
PSM4-65/200B					116	132	210	130		254	292			432								
PSM4-65/200A															105		132	210	130	254	292	432
PSM4-80/160C															116		160	230	285	340	481	
PSM4-80/160B	80	100	125	180	150	150	200	303	210	384	480	480										
PSM4-80/160A				225																		
PSM4-80/200B				259									191	200	303	210	384	480				
PSM4-80/200A			121	133	180	265	130	345		430	532											
PSM4-80/250B													105	133	180	265	130	345	430	532		
PSM4-80/250A													116	160	230	285	340	481				