

SERIE CP

ELECTROBOMBAS CENTRÍFUGAS CON UN RODETE

PRESTACIONES

Altura manométrica hasta **55 m**
Caudal hasta **150 l/min (9 m³/h)**

LÍMITES DE EMPLEO

Altura manométrica de aspiración hasta **7 m**
Temperatura del líquido hasta **+90 °C**
Temperatura ambiente hasta **+40 °C**

CARACTERÍSTICAS DE EMPLEO E INSTALACIÓN

La serie está formada por electrobombas monobloc de un solo rodete centrífugo, que por su buen rendimiento y buena capacidad de aspiración, son especialmente indicadas para el uso doméstico e industrial, en grupos de presión para viviendas, riego de jardines, huertas, etc.

Se aconseja su utilización con aguas limpias o líquidos no agresivos, ni viscosos, exentos de sólidos en suspensión.

Su instalación se deberá realizar adecuadamente, en lugares protegidos de la intemperie y cuando el motor sea trifásico se protegerá con un guardamotor apropiado.

CARACTERÍSTICAS DE CONSTRUCCIÓN

CUERPO BOMBA: De hierro fundido, con bocas de aspiración e impulsión roscadas ISO 228/1.

TAPA POSTERIOR DEL CUERPO DE BOMBA: De acero Inox AISI 304 en los modelos de baja potencia y de hierro fundido en el resto.

RODETE: De latón en los modelos CP 152, CP 170, CP 190 Y CP 200 y de acero Inox en el modelo CP 158.

SELLO MECÁNICO: De cerámica, grafito y NBR.

EJE MOTOR: De acero Inox EN10088-3 - 1.4104

MOTOR ELÉCTRICO: Con ventilación externa y apto para servicio continuo, con protección IP44 y aislamiento clase F. Para 230 V, 50 Hz, condensador y protector térmico incorporado los monofásicos y para 230/400 V, 50 Hz los trifásicos.

NORMAS DE FABRICACIÓN

CE, según normas EN 60034-1, IEC 34-1 y CEI 2-3.



TABLA DE PRESTACIONES 2.900 rpm

MODELO		Potencia		Amperaje		Q m³/h	0,6	1,2	1,8	2,4	3,0	3,6	4,2	4,8	5,4	6,0	6,6	7,2	7,8	8,4	9,0	
Monofásica 230 V	Trifásica 230/400 V	kW	CV	1-230V	3-400V	l/min	10	20	30	40	50	60	70	80	90	100	110	120	130	140	150	
CPm 152	CP 152	0,55	0,75	5,1	2,2	H mts	32	31	29,5	28,5	27	25	23	19								
CPm 158	CP 158	0,75	1	6	2,5		34	33,5	33	32,5	31,5	30	28,5	27	25							
CPm 170	CP 170	1,1	1,5	7,3	3					38	37	36	35	33,5	32	30	27,5	25	22			
CPm 190	CP 190	1,5	2	10,5	4,3					46	44,5	43	41,5	40	38	36	34,5	32,5	30,5	28	26	
-	CP 200	2,2	3	-	4,9					55	54,5	53,5	52	51	49,5	48	46	44,5	42,5	40,5	38,5	36

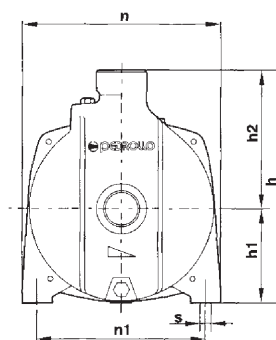
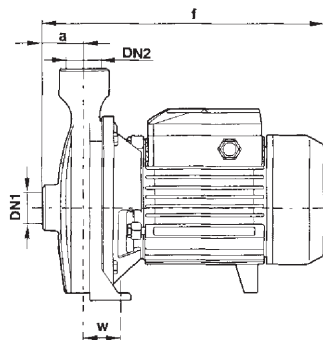

TABLA DE DIMENSIONES Y PESOS

MODELO		BOCAS		Dimensiones (en mm)									kg			
Monofásica	Trifásica	DN 1	DN 2	A	f	h	h1	h2	n	n1	w	s	I	III		
CPm 152	CP 152	1"		42	258	240	92	148	190	160	38	10	11,5	11,5		
CPm 158	CP 158														12,1	11,6
CPm 170	CP 170	1 1/4"	1"	51	367	260	110	150	206	165	44,5	11	19,2	18,5		
CPm 190	CP 190														25	24,2
-	CP 200														364	290