

# BOMBAS DE ARRASTRE MAGNÉTICO

## ELECTROBOMBAS EN POLIPROPILENO

### APLICACIONES

Bombas magnéticas monobloc desprovistas de sello mecánico, lo que las hace muy adecuadas para la elevación de líquidos agresivos tales como: **ácidos débiles, líquidos corrosivos**. Muy utilizadas para **aguas saladas, laboratorios, tratamientos de superficies, soluciones de revelado fotográfico, etc.**

### CARACTERÍSTICAS

El principio de funcionamiento de las bombas de arrastre magnético es el de que la transmisión se efectúa a través de la atracción de dos imanes concéntricos y compensados, lo que asegura a través del polipropileno un aislamiento total del líquido a bombear con el motor y el exterior. Todas las partes en contacto con el líquido son en polipropileno excepto los casquillos que son de Rulón-Grafito y las tóricas en Vitón. Eje y arandelas en cerámica.



**Motor monofásico 230 V:** Asíncrono y de ventilación externa, a 2.850 rpm protección IP44, aislamiento clase F.

**MÁXIMA TEMP. AMBIENTE:** + 40 °C

**MÁXIMA TEMP. LÍQUIDO BOMBEADO:** + 70 °C

**VISCOSIDAD MÁXIMA:** 30 CPS

**DENSIDAD MÁXIMA:** 1,3

No deben trabajar en seco y no son recomendables para líquidos con partículas en suspensión.

MODELO	Monofásica	Watt.	Amperaje	Altura m.c.a.					Diámetro	
				2	4	5	6	8	Asp.	Imp.
				Caudal m³/h						
HCM75	230 V	100	0,6	3,2	2,1	1,2	–	–	3/4"	3/4"
HCM100	230 V	150	1,2	4,8	4,4	2,2	3,6	2,4	1"	1"
HCM130	230 V	250	1,6	5,9	5,1	4,6	4	2	1"	1"

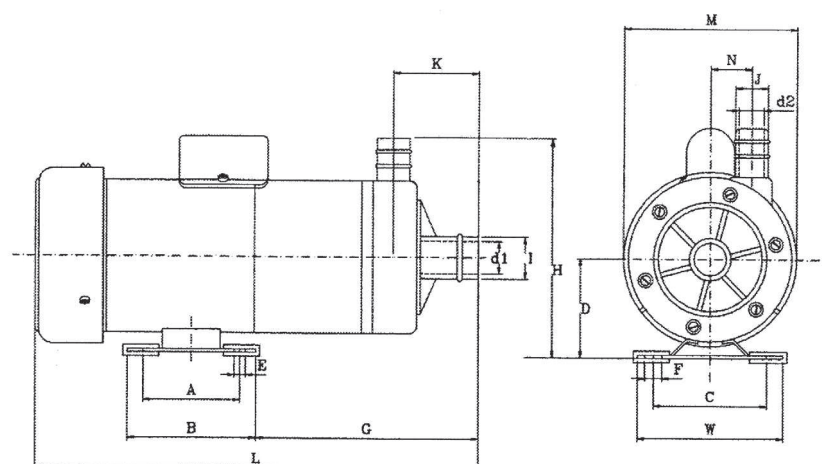

### TABLA DE DIMENSIONES Y PESOS

MODELO	Dimensiones (en mm)																		Peso kg
	A	B	C	D	E	F	G	H	I	J	K	L	M	N	d1	d2	W		
HCM75	60	80	70	59	7	10,5	139	134	3/4"	3/4"	49,5	272	107	25,4	15	15	90	3	
HCM100	43	62	89	63	7	18	153	153	1"	1"	51	286	128	44	20	20	120	8	
HCM130	70	100	110	72	8	25	145	177	1"	1"	60	342	131	62	20	20	155	10	